



MDVN 53 P

COMPRESOR PORTABLE

POTENTE | SILENCIOSO & COMPACTO



PESO (con frenos)	970 Kg	2138 lbs
PESO (sin frenos)	870 Kg	1918 lbs

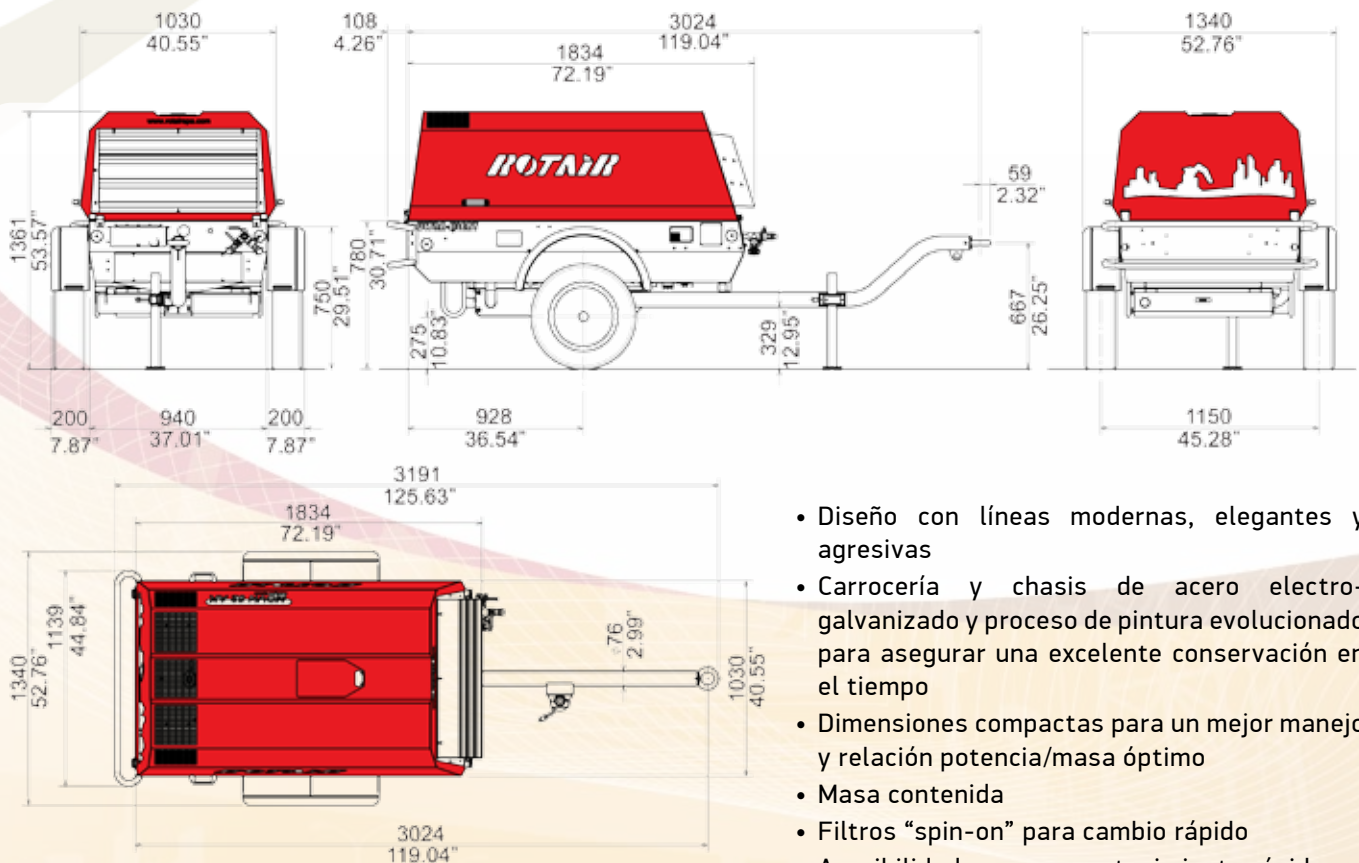

- Diseño con líneas modernas, elegantes y agresivas
- Carrocería y chasis de acero electrogalvanizado y proceso de pintura evolucionado para asegurar una excelente conservación en el tiempo
- Dimensiones compactas para un mejor manejo y relación potencia/masa óptimo
- Masa contenida
- Filtros "spin-on" para cambio rápido
- Accesibilidad para un mantenimiento rápido

OPCIONES Y ACCESORIOS:

Timón con o sin frenos, bola de enganche tipo caravana – Versión Skid

Control de filtro aire motor lleno – Control nivel combustible

Kit sandblasting (enarenado): radiador para enfriar el aire comprimido + separador de condensación

Oliador de línea para herramientas pneumáticas – Calentador para aire comprimido

Sistema exclusivo ROTAIR "FUEL SAVING SYSTEM" (para ahorrar hasta 20% de carburante)

MDVN 53 P HOJA TECNICA



- Sistema de control neumático ROTAIR para el ajuste automático de revoluciones del motor en proporción al aire requerido; garantiza una excelente fiabilidad y permite un ahorro de combustible
- « INTELLIGENT SYSTEM » exclusivo ROTAIR para arranque y parada asistidos, sin golpeo al grupo tornillos
- Filtro de separación aire/aceite, de gran tamaño, a garantizar la separación óptima de aire-aceite
- Filtros aire y aceite del compresor y filtros aire y aceite del motor independientes
- Filtro de aire de un nivel para la parte de compresión, generosamente dimensionado para asegurar una buena filtración del aire aspirado por el grupo tornillos
- Filtro aire a dos niveles para la parte de motor
- Radiador combinado que permite el enfriamiento del aceite del compresor y del refrigerante del motor



EL RESPETO DE LOS PLAZOS DE MANTENIMIENTO ORDINARIO Y EL USO DE REPUESTOS ORIGINALES GARANTIZAN PRESTACIONES SIEMPRE OPTIMALES Y UNA DURACIÓN DE FUNCIONAMIENTO CONSTANTE EN EL TIEMPO

COMPRESOR

Presión de trabajo	7 bar – 102 psi
<i>Posibilidad de tener diferentes presiones de trabajo hasta 14/15 bar y selector para dos presiones*</i>	
Aire rendido	5200 lt/min – 185 CFM
Presión de trabajo mínima	5 bar – 73 psi
Transmisión motor - grupo tornillos	Transmisión directa
Sistema de enfriamiento	Aire/Aceite
Capacidad circuito de aceite	9 lt
Temperatura salida de aire	40°C – 105°F + Temperatura ambiente
Válvula salida aire	3 x 3/4"
Nivel ruido estándar CE no 2000/14	< 98 LWA
Batería	12Vcc - 400A - 70Ah (EN)
Capacidad depósito combustible	50 lt
Consumo horario	7,3 lt/ hora (6,9 horas de trabajo)

MOTOR DIESEL

Marca motor	PERKINS
Tipo motor	404D-22
Configuración motor	4 tiempos - En línea - Inyección Indirecta
Desplazamiento	2216 cc
N. cilindros	4
Aspiración	Natural
Max potencia motor @2900 rpm/min	37,0 kW – 50,0 HP
Max velocidad motor	2900 RPM/min
Min velocidad motor	1700 RPM/min
Sistema de enfriamiento	Agua
Capacidad circuito de enfriamiento	8 lt
Sistema de lubricación	Aceite
Capacidad circuito de lubricación	9 lt

CONDICIONES DE TRABAJO	(Versión estándar*)
Temp ambiente max	50°C – 122°F
Altitud max	1800 mt s.n.m.
Temperature de trabajo mini	-10°C – 14°F

** Para versiones con diferentes presiones de trabajo o para máquinas que trabajan en condiciones especiales de temperatura o de altura, piden las características específicas a nuestro Departamento Técnico..*

** Total las imágenes y fotografías son indicativas. Los datos pueden subir variaciones sin necesidad de aviso.*

**A NEW
WORKING
CONCEPT!**

COMPRESORES PORTABLES
POTENTE
SILENCIOSO & COMPACTO

ROTAIR®

TECHNOLOGY AND ENGINEERING SOLUTIONS

Via Bernezzo, 67 - 12023 Caraglio (Cn) ITALY

Tel: +39 0171.619676 / Fax: +39 0171.619677

www.rotairspa.com • info@rotairspa.com